



vzw - AIB-VINÇOTTE Belgium - asbl

Exploitatiezetel: Jan Olieslagerslaan 35 • 1800 Vilvoorde

Tel +32(0)2 674 57 11 • fax +32(0)2 674 59 59 • info@vincotte.be • www.vincotte.com

Maatschappelijke zetel: Diamant Building • Boulevard A. Reyerslaan 80 • B-1030 Brussel

Safety, quality and environmental services

Verslag nr. : .....



N 245137

Antwerpen-Limburg tel.: 03 221 86 11  
 Brabant tel.: 02 674 57 11

Oost & West -Vlaanderen tel.: 09 244 77 11  
 Wallonië tel.: 081 432 611

Resi code:



PROCES-VERBAAL VAN GELIJKVORMIGHEIDSONDERZOEK EN/OF CONTROLEBEZOEK VAN EEN ELEKTRISCHE LAAGSPANNINGSINSTALLATIE

<b>Verantwoordelijke voor de werken :</b>	<b>Installatie :</b>	<b>Eigenaar of beheerder :</b>
Naam, voornaam : .....	Naam, voornaam : .....	Naam, voornaam : .....
Ident. Kaart nr. : .....	Adres : .....	Adres : .....
BTW nr.: BE .....	Post nr. + Stad : .....	Post nr. + Stad : .....
	Tel. : .....	Tel. : .....

**Basis van het onderzoek : Algemeen Reglement op de Elektrische Installaties (AREI)**  .....

<input checked="" type="radio"/> Art 270	<input checked="" type="radio"/> Ingebruikname	<input type="radio"/> wijziging	<input type="radio"/> uitbreiding	<input checked="" type="radio"/> Art 86	<input type="radio"/> Art 271 bis	<input checked="" type="radio"/> ① Wooneenheid
<input type="radio"/> Art 271	<input type="radio"/> mobiel	<input type="radio"/> tijdelijk		<input type="radio"/> Art 87	<input type="radio"/> Art 278	<input checked="" type="radio"/> ② Huishoudelijke werkeenheid
<input type="radio"/> Art 276	<input type="radio"/> periodiek	<input type="radio"/> controle		<input type="radio"/> Art 88	<input type="radio"/> Art .....	<input checked="" type="radio"/> ③ Gemeenschappelijke delen
<input type="radio"/> Art 276	<input type="radio"/> verzwaring	<input type="radio"/> Art 276bis	<input type="radio"/> verkoop van een wooneenheid	<input type="radio"/> Art ...	<input type="radio"/> Art .....	<input checked="" type="radio"/> ④ Werkeenheid

**Algemene gegevens elektrische installatie :**

Gegevens verdelers	EAN	<input type="radio"/> EAN niet meegedeeld	<input type="radio"/> kWh meter niet geplaatst
	kWh meter nr. : .....	meterstand dag : .....	meterstand nacht : .....
Gegevens installatie	Bescherming aansluiting (A) : <input type="radio"/> 20 <input type="radio"/> 25 <input type="radio"/> 32 <input type="radio"/> 40 <input type="radio"/> 50 <input type="radio"/> 63 <input type="radio"/> 80 <input type="radio"/> 100 <input type="radio"/> .....	<input type="radio"/> kWh excl. nacht meter : .....	
	Ontworpen voor U <sub>N</sub> : <input type="radio"/> 230 V <input type="radio"/> 3x230 V <input type="radio"/> 3N400 V <input type="radio"/> .....	Type aardelektrode : .....	
	Maximale nominale stroom (A) : <input type="radio"/> 20 <input type="radio"/> 25 <input type="radio"/> 32 <input type="radio"/> 40 <input type="radio"/> 50 <input type="radio"/> 63 <input type="radio"/> 80 <input type="radio"/> 100 <input type="radio"/> .....	<input type="radio"/> aardingslus <input type="radio"/> pen / baar	
Beschrijving installatie	Voedingsleiding hoofdbord : ..... X ..... mm <sup>2</sup> - Type : .....	<input type="radio"/> .....	
	Algemene differentieelstroominrichting : ..... A / ..... mA	Aantal borden : .....	Aantal eindstroombanen : .....
<input type="radio"/> zie bijlage(n)			

**Metingen - testen - controles - verzegeling :**

<input type="radio"/> Rechtstreekse aanraking	<input type="radio"/> Onrechtstreekse aanraking	<input type="radio"/> Montage	<input type="radio"/> Toestellen	<input type="radio"/> Materieel	<input type="radio"/> I>/doorsnede	<input type="radio"/> Schema's
<input checked="" type="radio"/> Aardingsweerstand : ..... Ω	<input type="radio"/> Algemeen isolatieniveau : ..... MΩ	<input type="radio"/> Controle foutlus	<input checked="" type="radio"/> Aardingscontinuïteit	<input type="radio"/> Test diff.		
Differentieelstroominrichting : <input type="radio"/> was verzegeld <input checked="" type="radio"/> werd verzegeld <input type="radio"/> werd niet verzegeld <input type="radio"/> kan niet verzegeld worden						

**Inbreuken - Opmerkingen (voor de betekenis van eventuele codes : zie keerzijde)**

<b>Inbreuken Nieuwe installatie</b>	.....	Visum DNB of aangestelde
<input type="radio"/> Nihil	.....	
<b>Inbreuken Bestaande installatie</b>	.....	
<input type="radio"/> Nihil	.....	
<b>Opmerkingen</b>	.....	
<input type="radio"/> Nihil	.....	

**Besluit(en) :**

<input type="radio"/> De nieuwe installatie	voldoet	<input checked="" type="radio"/> voldoet niet	aan het AREI.
<input type="radio"/> De bestaande installatie	voldoet	<input checked="" type="radio"/> voldoet niet	aan het AREI.

De installatie dient opnieuw gecontroleerd te worden voor ..... (\*)  
 door hetzelfde erkend organisme.

**Agent bezoeker :**

Naam : ..... Agent nr. : ..... Datum : .....  
Voor de directeur generaal : Handtekening

**Bijlage(n) :**  Situatieschema('s) : .....  Eéndraadsschema('s) : .....  .....

- Dit proces-verbaal dient bewaard te worden in het dossier van de elektrische installatie en dit dossier dient elke aangebrachte wijziging te vermelden.  
- De Federale overheidsdienst economie dient bij ieder ongeval, rechtstreeks of onrechtstreeks te wijten aan elektriciteit waarbij personen betrokken zijn, ingelicht te worden.  
- De controle heeft enkel betrekking op de zichtbare en toegankelijke delen van de installatie.  
 Op basis van de ter plaatse verkregen informatie is het niet mogelijk de datum van realisatie van de elektrische installatie vast te stellen.  
 Wij raden U aan om het (de) schema('s) te vervolledigen voor de delen die niet zichtbaar waren tijdens ons bezoek. In geval van twijfel over de veiligheid van deze elementen, nodigen we u ten zeerste uit om een bijkomend controlebezoek te laten uitvoeren.  
(\*) De werken, nodig om de inbreuken te doen verdwijnen die opgemerkt werden tijdens het controlebezoek, moeten zonder vertraging uitgevoerd worden en alle maatregelen moeten getroffen worden opdat de in overtreding zijnde installatie, indien ze in dienst blijft, geen gevaar vormt voor personen. Indien bij het nieuw controlebezoek, na max. 1 jaar, de overtredingen niet verdwenen zijn moet het erkend organisme een kopie van het proces-verbaal van het controlebezoek overmaken aan de Algemene Directie Energie die belast is met het hoog toezicht.

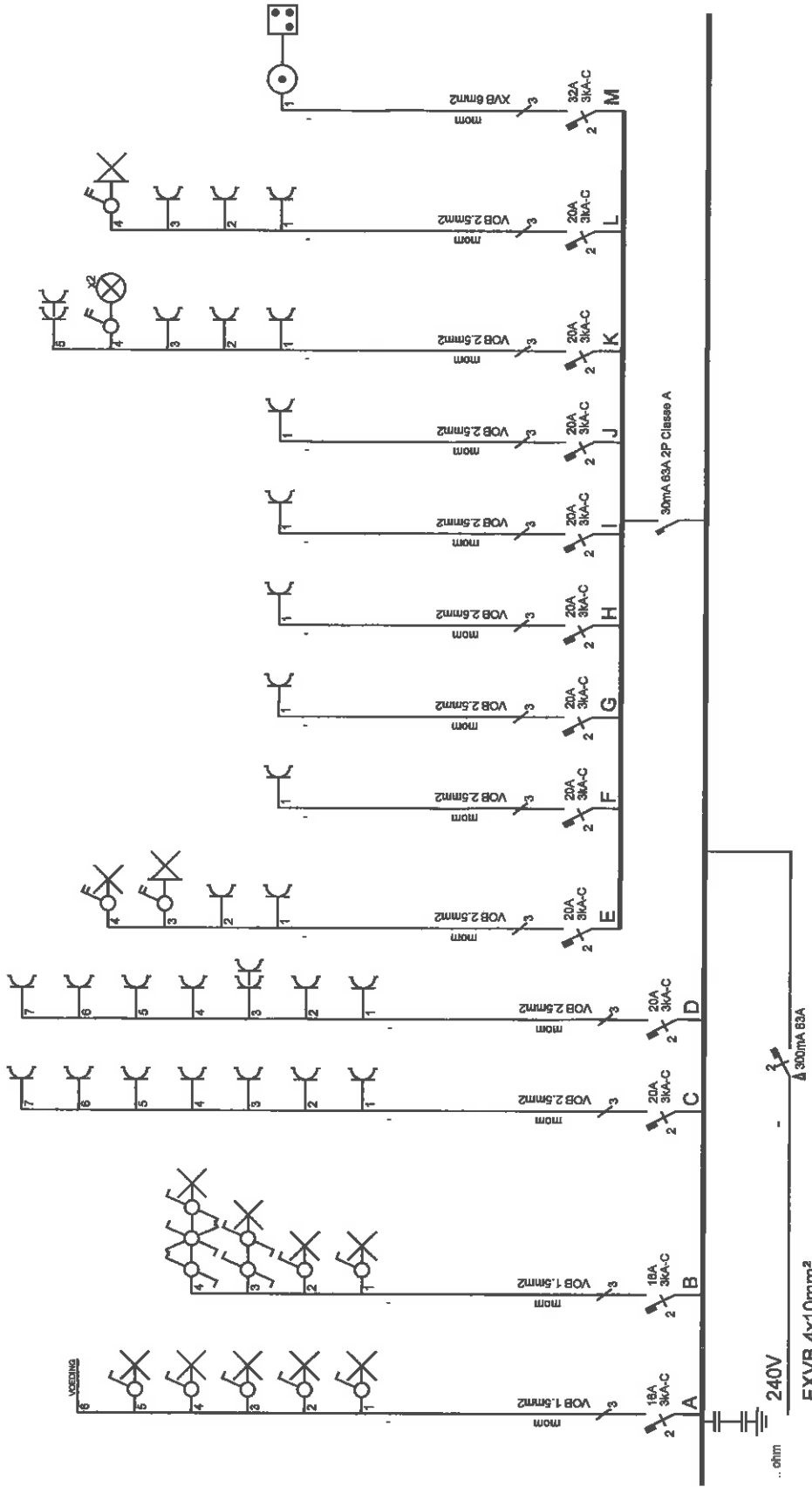

# Gebr. Wille bvba

Algemene elektriciteitswerken  
Bouwpromotie

BE 0883.438.584

Tel.: 0479/83.63.69

De Wijngaard 9  
9910 Knesselare

Verantw. uitvoering

.. / .. / 2011

Lieven Penninck

Dendermondsesteenweg 17B/201

9000 Gent

Afgev. erkend organisme

2011  
FAB-VINGOORDE BELGIË  
N. BATAÏELE  
inspecteur



BELGIË

Bticino  
Light

2 de verdiep  
Lieven Penninck

Slaapkamer 2

Slaapkamer 1

WC

Lift

Traphal

Nachthal

Berging

Badkamer

Parlofoon  
Thermostaat

A6  
Ventilatie

Eetplaats

Keuken

Living

Belgium  
AB VAN KOTTE BELGIUM  
D'ATSELE  
Inspecteur

